

MOON

Rimadesio



MOON IS THE RIMADESIO COPLANAR DOOR. THIS DESIGN CREATES CONTINUITY BETWEEN DOOR AND WALLS, BETWEEN FURNITURE ELEMENTS AND INTERIOR ARCHITECTURE. ALWAYS CUSTOM MADE, MOON IS AT ITS BEST IN FLOOR-TO-CEILING SOLUTIONS. ITS GREATEST STRENGTH IS THE COMPLETE RANGE OF FINISHINGS AVAILABLE: GLASS, LITECH, WOOD, FABRIC, SYNTHETIC LEATHER AND LEATHER.

IT Moon è la porta coplanare Rimadesio. Un progetto che realizza l'integrazione totale fra porta e pareti, fra elementi d'arredo e architettura d'interni. Sempre su misura, Moon esprime il suo massimo valore estetico nelle soluzioni "a tutta altezza". Il punto di forza è la gamma completa delle finiture in cui può essere realizzata: vetro, Litech, essenza, tessuto, similpelle, cuoio.

DE Moon ist die wandbündige Tür von Rimadesio. Ein Projekt, das eine vollständige Integration zwischen Tür und Wand, zwischen Möbelementen und Innenarchitektur erreicht. Moon wird stets nach Maß gefertigt und entfaltet seinen größten ästhetischen Wert in Lösungen "mit voller Höhe". Seine Stärke liegt in der großen Auswahl an Oberflächen, in denen es hergestellt werden kann: Glas, Litech, Holz, Stoff, Kunstleder, Leder.

FR Moon est la porte coplanaire Rimadesio. Ce modèle permet une intégration totale de la porte aux murs, aux éléments d'ameublement et à l'architecture intérieure. Toujours sur mesure, Moon exprime au mieux sa valeur esthétique dans les solutions "à toute hauteur". Son point fort est la gamme complète de finitions dans lesquelles cette porte peut être réalisée: verre, Litech, bois, tissu, similicuir, cuir.

ES Moon es la puerta coplanar Rimadesio. Un proyecto que consigue la integración total entre puerta y paredes, entre elementos de decoración y arquitectura interior. Siempre a medida, Moon expresa su máximo valor estético en soluciones de "altura total". El punto fuerte es la completa gama de acabados en los que se puede realizar: cristal, Litech, madera, tejido, simil cuero, cuero.

RU Moon - это компланарная дверь бренда Rimadesio. Проект, в котором достигается полная интеграция двери и стен, элементов обстановки и архитектуры помещения. Дверь Moon всегда изготавливается по индивидуальным размерам и наилучшим образом демонстрирует свою эстетическую ценность в решениях "во всю высоту". Сильная сторона — полный ассортимент отделок, с которыми она может быть изготовлена. Стекло, материал Litech, дерево, ткань, искусственная и натуральная кожа.

汉语 Moon 为一款 Rimadesio 的共面门。打造门与墙、家饰元素与室内建筑彻之间完美的协调性。均按尺寸定制，这项设计具有极强的美学价值，体现在“全高”式的解决方案上。有多样的表面处理可供选择，如：玻璃、Litech岩板、木材、布面、仿真皮革、真皮皮革，为该产品一大优势。





DOORS / MOON



Structure: 301 peltro
Door panel: 15 noce



DOORS / MOON

Structure: 304 platino
Litech door panel: G004 grigio rigato

In this photo:
Bookcase: Opus

EN A distinctive feature of the Moon door is its exclusively designed handle. A die-cast aluminium frame, of minimal thickness, encloses an insert in glass, Litech, leather, synthetic leather or wood, to match the door panel. Moon uses an exclusive Rimadesio magnetic lock. Models with lever tumbler and key are available for both swing and sliding versions.

IT Elemento di caratterizzazione della porta Moon è la maniglia di esclusivo design. Una struttura in pressofusione d'alluminio, di minimo spessore, racchiude un inserto in vetro, oppure Litech, cuoio, similpelle o essenza, in tinta con il pannello porta. Moon utilizza una serratura magnetica, esclusiva Rimadesio. Sono disponibili modelli con nottolino di chiusura e con serratura e chiave sia per la versione battente che per la versione scorrevole.

DE Das charakteristische Element der Moon-Tür ist der exklusiv entworfene Griff. Ein Rahmen aus Aluminiumdruckguss mit minimaler Dicke umschließt einen Einsatz aus Glas oder Litech, Leder, Kunstleder oder Holz, passend zur Türplatte. Moon verwendet ein magnetisches Schloss, das nur bei Rimadesio erhältlich ist. Modelle mit Schloss und Schlüssel sind sowohl für die Schwing- als auch für die Schiebeversion erhältlich.

FR L'élément caractéristique de la porte Moon est la poignée au design exclusif. Une structure en aluminium moulé sous pression, d'épaisseur minimale, qui comprend un insert en verre, ou en Litech, en cuir, en similicuir ou en bois, assorti au panneau de porte. Moon est doté d'une serrure magnétique, une exclusivité Rimadesio. Des modèles avec loquet de verrouillage et avec serrure et clé sont disponibles, tant pour la version à battant que pour la version coulissante.

ES El elemento característico de la puerta Moon es el tirador de diseño exclusivo. Una estructura de fundición a presión de aluminio, de mínimo espesor, encierra un inserto de cristal, o Litech, cuero, simil cuero o madera, a juego con el panel de la puerta. Moon dispone de una cerradura magnética, exclusiva de Rimadesio. Hay modelos disponibles con picaporte y cerradura con llave tanto para la versión abatible como para la corredera.

RU Отличительным элементом двери Moon является ручка эксклюзивного дизайна. Литая алюминиевая конструкция минимальной толщины обрамляет вставку из стекла или материала Litech, натуральной или искусственной кожи или дерева и окрашена в тон с дверной панелью. В двери Moon используется магнитный замок, эксклюзивное предложение бренда Rimadesio. Как для распашного, так и для раздвижного исполнения предлагаются модели, закрывающиеся на защелку и на замок с ключом.

汉语 Moon门以设计独特的把手设计尤为特色。结构以极纤薄的压铸成型铝合金打造,与门板相互协调,嵌件材质有玻璃、Litech岩板、真皮革、仿真皮革或木材可供选择。Moon 配备 Rimadesio 独有的磁力锁具。无论是铰链门还是推拉门均可选择带固定插销或钥匙锁具。

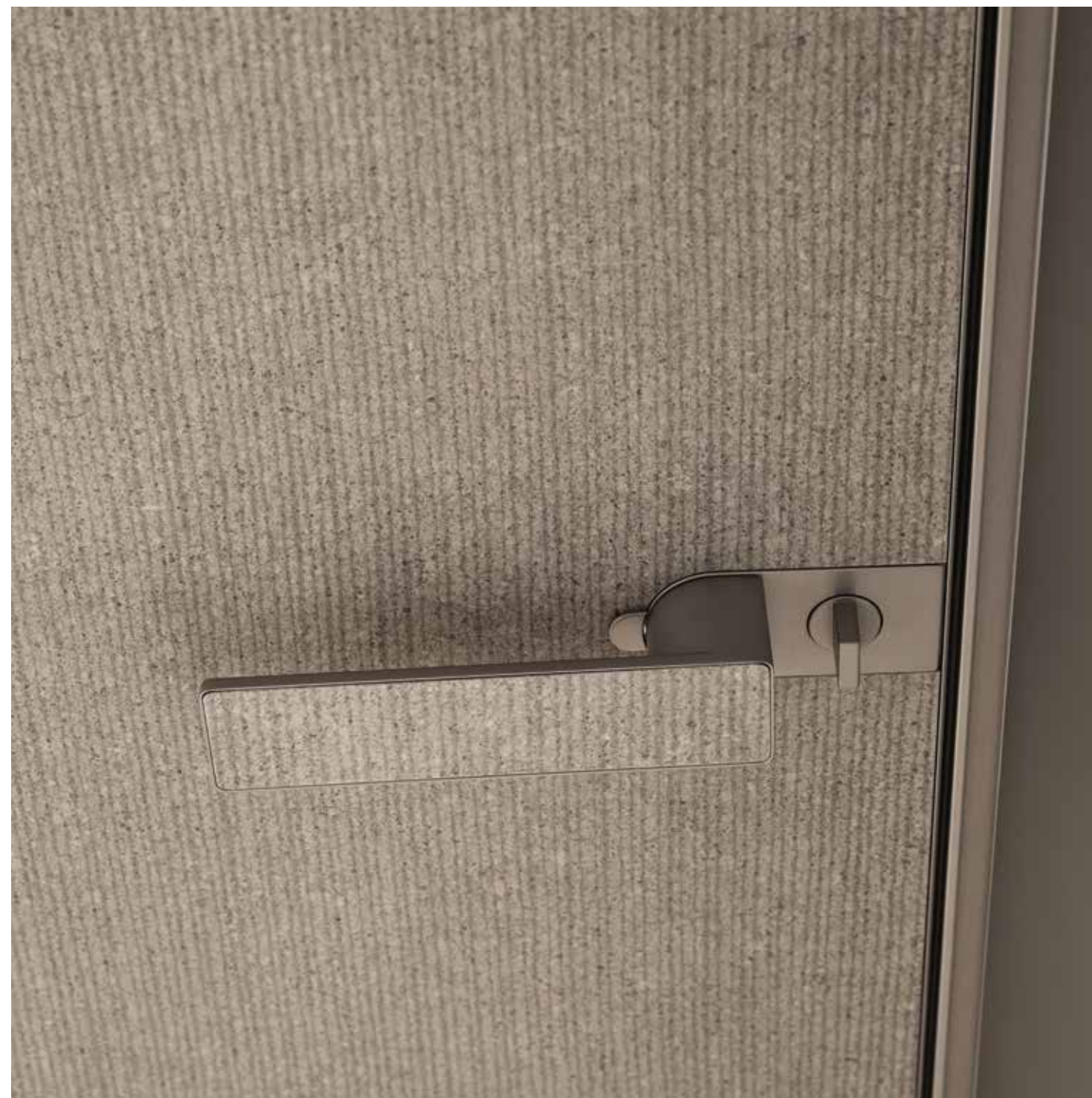



DOORS / MOON

Structure: 301 peltro
Glass door panel: 401 peltro diamante
Handle with insert matching the panel

EN Available also in a double leaf version or in a version with fanlight, Moon represents an increasingly versatile and exclusive solution. Since its introduction, this door has been packed with a long series of technical and aesthetic innovations: the total flatness with the walls thanks to the thin perimeter profile, the unique handle, blended in with the insert in the same material, the innovative magnetic locking system and a patented fastening system for a secure and functional closure of the fixed panel.

IT Disponibile anche nella versione a doppio battente oppure nella versione con sopra luce, Moon rappresenta una soluzione sempre più versatile ed esclusiva. Una porta che dal suo esordio concentra una lunga serie di innovazioni tecniche ed estetiche: la totale planarità con le pareti grazie al sottile profilo perimetrale, la particolare maniglia, resa mimetica dall'inserto nello stesso materiale, l'innovativo sistema di chiusura magnetico e un sistema di fissaggio brevettato per una sicura e funzionale chiusura del pannello fisso.

DE Moon ist auch in einer zweiflügeligen Version und in einer Version mit Oberlicht erhältlich und stellt eine zunehmend vielseitige und exklusive Lösung dar. Eine Tür, die seit ihrem Debüt eine lange Reihe von technischen und ästhetischen Innovationen in sich vereint: die völlige Ebenheit mit den Wänden dank des dünnen Umrissprofils, der spezielle Griff, der durch die Einlage aus demselben Material fast unsichtbar wirkt, das innovative magnetische Verschlussystem und ein patentiertes Befestigungssystem für einen sicheren und funktionellen Verschluss der festen Platte.

FR Également disponible dans la version à deux vantaux et dans la version avec imposte, Moon constitue une solution toujours plus polyvalente et plus exclusive. Depuis sa création, cette porte réunit de nombreuses innovations techniques et esthétiques: une planéité totale avec les murs grâce au mince profil périphérique, la poignée spécifique camouflée grâce à l'insert dans le même matériau, le système de fermeture magnétique innovant et un système de fixation breveté pour une fermeture sûre et fonctionnelle du panneau fixe.

ES Disponible también en la versión de dos hojas o en la versión con panel superpuesto, Moon representa una solución cada vez más versátil y exclusiva. Una puerta que desde sus orígenes concentra una larga serie de innovaciones técnicas y estéticas: a total planitud con las paredes gracias al sutil perfil perimetral; el particular tirador, que se mimetiza con el inserto del mismo material; el innovador sistema de cierre magnético y un sistema de fijación patentado que permite un cierre seguro y funcional del panel fijo.

RU Дверь Moon двустворчатого исполнения и исполнения с фрамугой также представляет собой наиболее универсальное и эксклюзивное решение. С момента своего создания эта дверь стала сосредоточием серии технических и эстетических инноваций: полная компланарность с плоскостью стен благодаря тонкому профилю по периметру; специальная ручка, замаскированная вставкой из того же материала; инновационная система магнитного замка и запатентованная система крепления для надежного и функционального закрывания створки без ручки.

汉语 Moon 有双开门和门楣或者门头板。请选择一个两种款式可供选择。为一款随时间不断发展出更多功能性的独特解决方案。首次亮相便聚焦于一系列技术和美感方面的创新：通过纤薄的边缘型材实现与墙面相接的完美平整度；把手的特殊设计（与同款材质制成的嵌件在视觉上融为一体）；创新的磁吸式关闭装置和专利型固定件打造出功能性的安全开关系统。

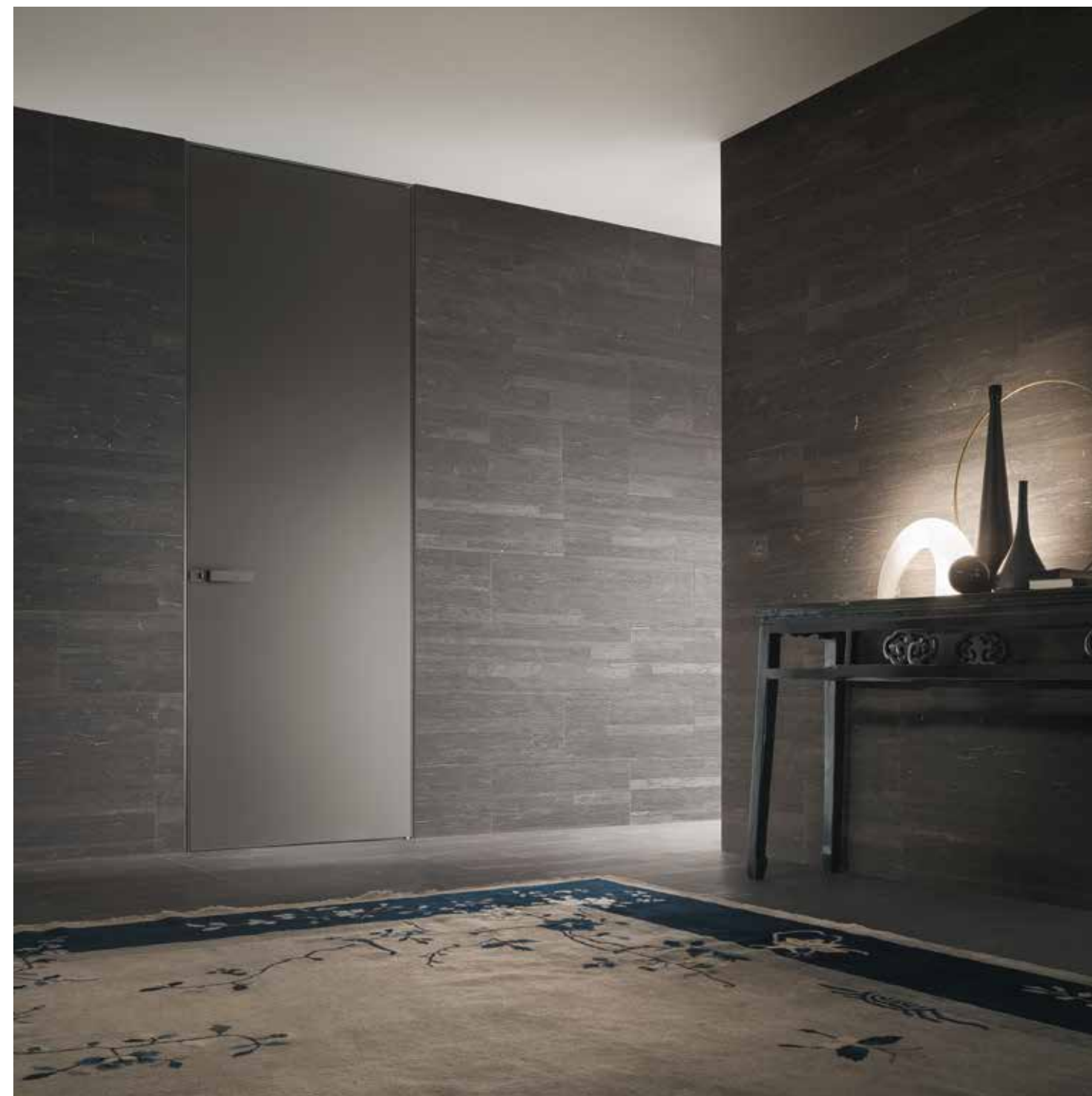



DOORS / MOON

POCKET DOOR
Structure: 301 peltro
Glass: 102 nero opaco
Handle with insert matching the panel

DOOR WITH PULL OPENING

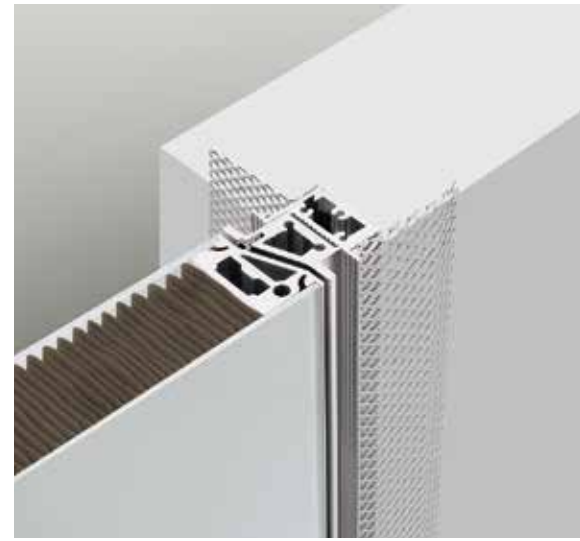

Right

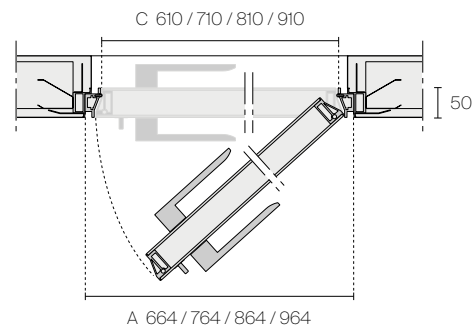

Left

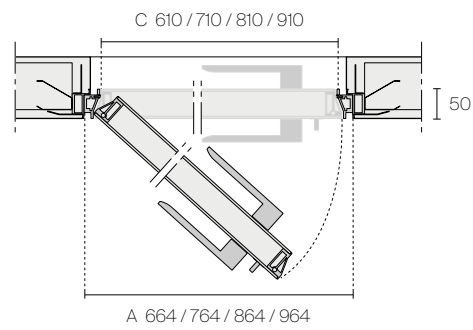

Wall flush swing door

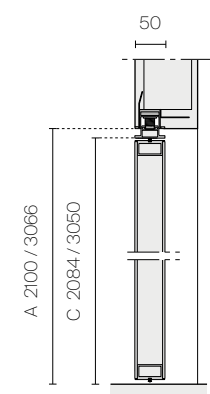

Wall flush swing door with fanlight

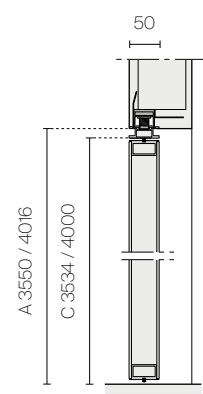

DOOR WITH PUSH OPENING

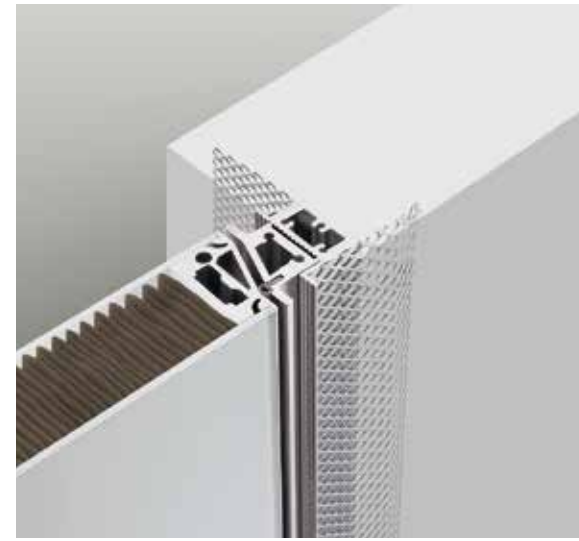

Right

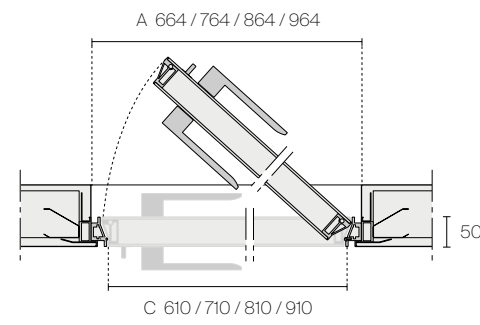

Left

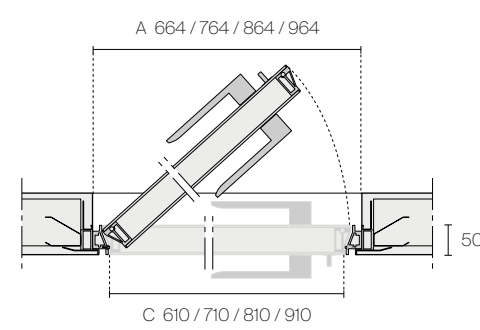

Ceiling flush swing door

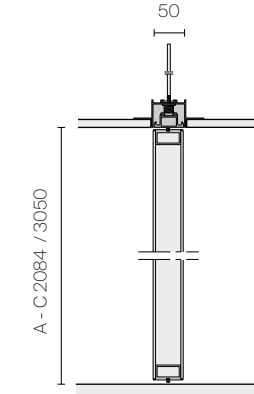

Ceiling flush swing door with fanlight

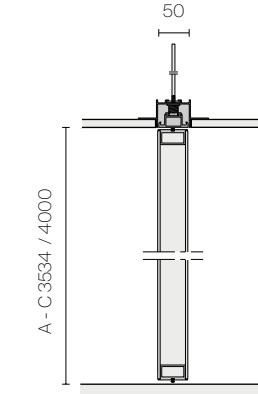

POCKET DOOR FOR SYSTEMS
SCRIGNO® ESSENTIAL, ECLISSE® SYNTESIS® LINE

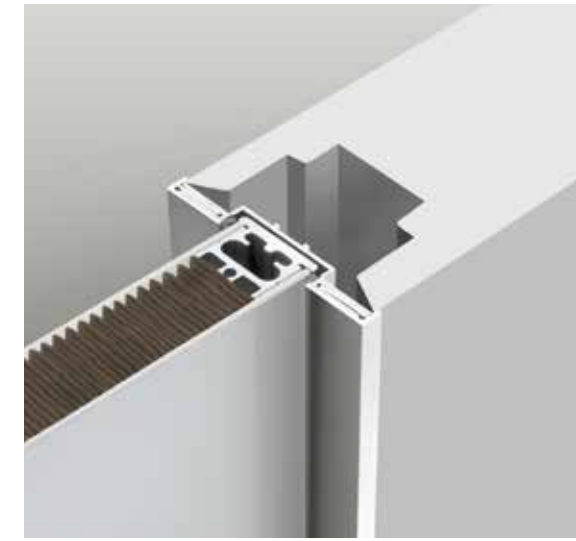

Moon is available in standard dimensions or can be custom made, with a maximum height of 3050 mm and 4016 mm for swing door with fanlight. In the pocket version the mini jamb is provided with snap-fit closure without visible screws or joints

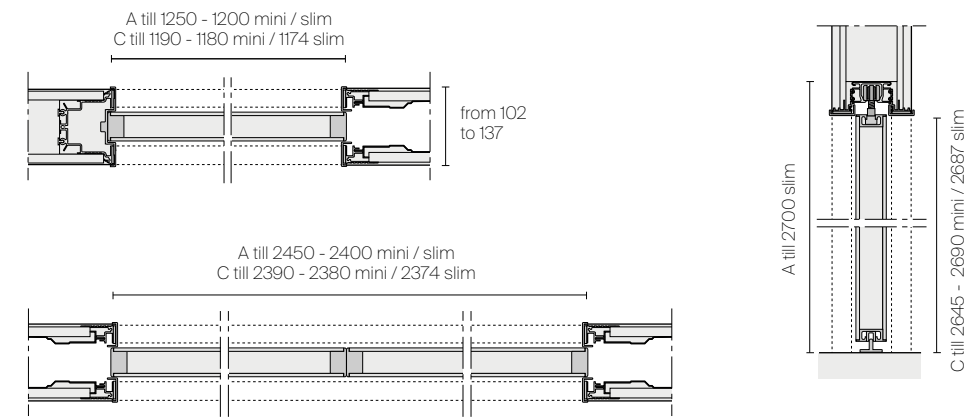

A. Subframe dimensions
C. Opening dimensions

TECHNICAL DESCRIPTION

EN One of the most innovative characteristics of Moon flush door is the possibility to install the door with opening by pushing or pulling. The "s" shaped profile removes the edging profile where the door panel meets the jamb. The aluminium subframe allows for perfect installation both on brick and plasterboard walls.

FR Une des caractéristiques les plus innovantes de la porte à fleur Moon est la possibilité d'installation avec ouverture à tirer ou à pousser. Le profil à "s" élimine la butée entre le jambage et le panneau. Le faux-châssis, totalement en aluminium, garantit une installation parfaite de la porte sur brique et placo-plâtre.

RU Одна из наиболее инновационных характеристик двери Moon - возможность компланарного монтажа с направлением открывания на себя или от себя. Благодаря коробке с s-образным сечением отпадает необходимость в притворе. Фальш-короб, полностью изготовленный из алюминия, обеспечивает идеальный монтаж двери в кирпичную и гипскартонную стену.

IT Una delle caratteristiche più innovative della porta filo parete Moon è la possibilità di prevedere l'installazione con senso di apertura a tirare oppure a spingere. Il profilo con sezione a "s" elimina la battuta nell'accoppiamento tra pannello e stipite. Il falso telaio, interamente in alluminio, garantisce una perfetta installazione della porta su parete in muratura e su cartongesso.

ES Una de las características más innovadoras de la puerta coplanar Moon es la posibilidad de dotar la instalación con un sentido de apertura a tirar o a empujar. El perfil con sección de "S" elimina el golpe en el acoplamiento entre el panel y la jamba. El premarco íntegramente en aluminio, garantiza una perfecta instalación de la puerta en el muro de ladrillo o pladur.

汉语 Moon 齐平门的可选推式或拉式，为设计的创新特色之一。采用 S 型截面的型材，省去门板和门套相接处的边缘型材。采用纯铝合金制的副门框，确保在砖石墙和石膏板隔墙上也能完美安装。

DE Eine der innovativsten Charakteristiken der flächenbündigen Tür Moon ist die Möglichkeit die Tür entweder zum "drücken" oder zum "ziehen" geöffnet werden. Das S-Profil eliminiert den Anschlag zwischen Panel und Türstock. Das Blindstock ist komplett aus Aluminium und ist sowohl für Ziegelwände als auch für Gipskarton Wände geeignet.

DIMENSIONS

Swing door

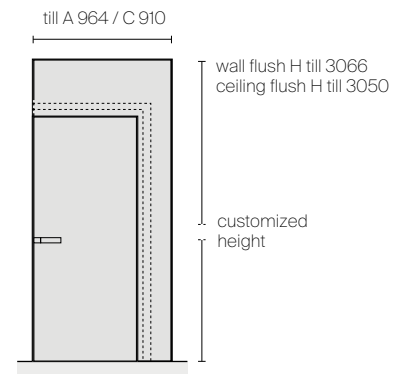

Swing door with fanlight

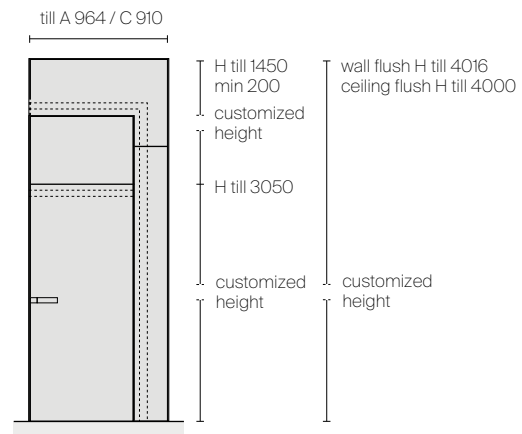

HANDLES

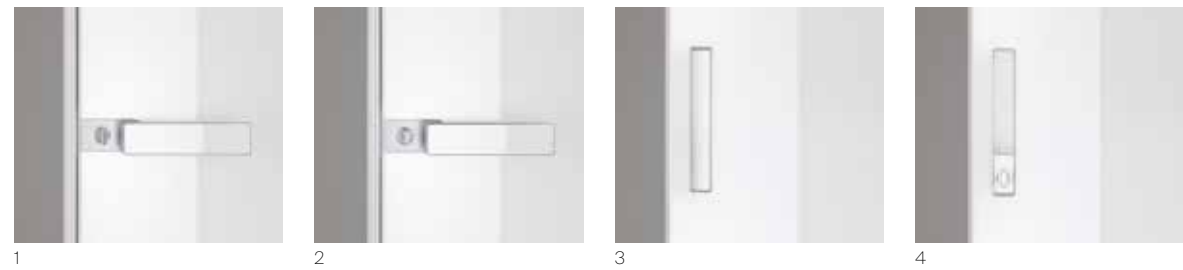

1. Handle TR04C with key
2. Handle TR04 with lever tumbler
3. Handle 2163
4. Handle 2163N with lever tumbler

DOUBLE SWING DOOR WITH PULL OPENING

Right

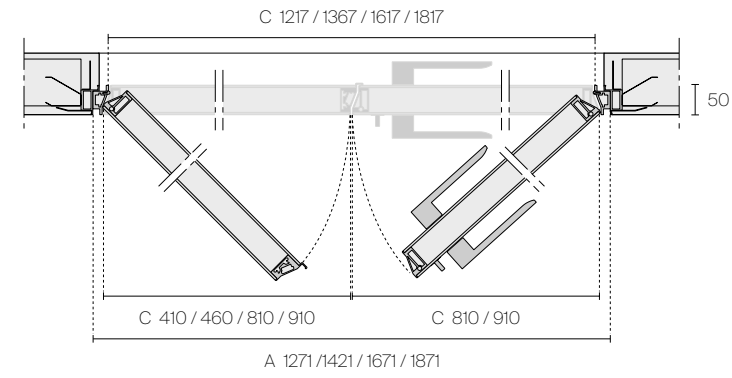

Left

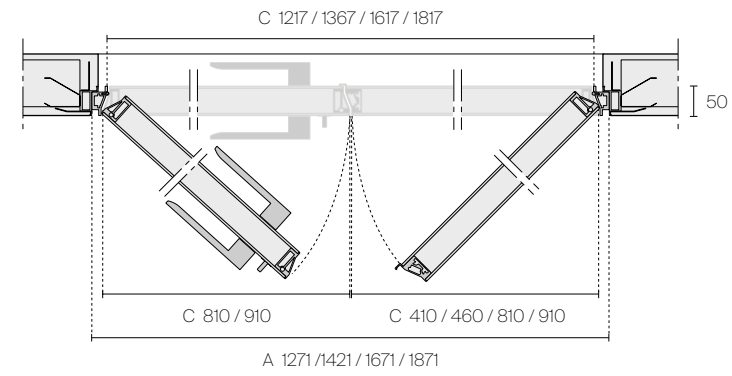

DOUBLE SWING DOOR WITH PUSH OPENING

Right

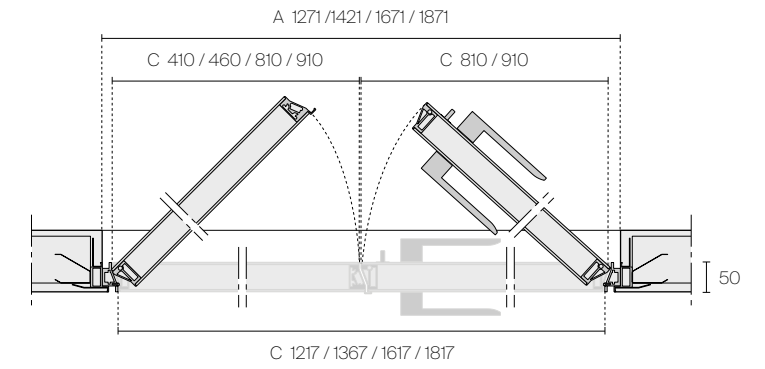

Left

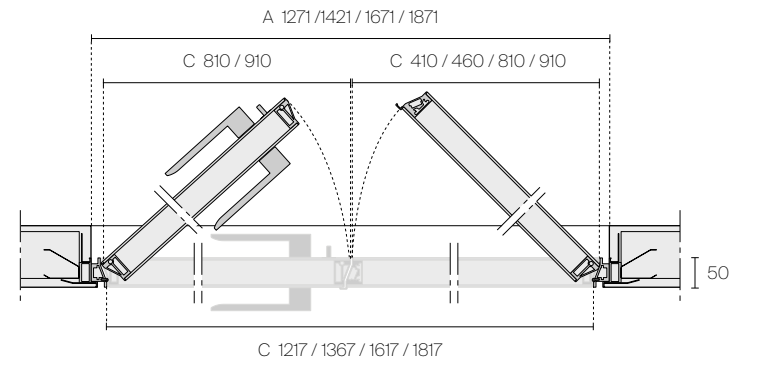

Wall flush swing door

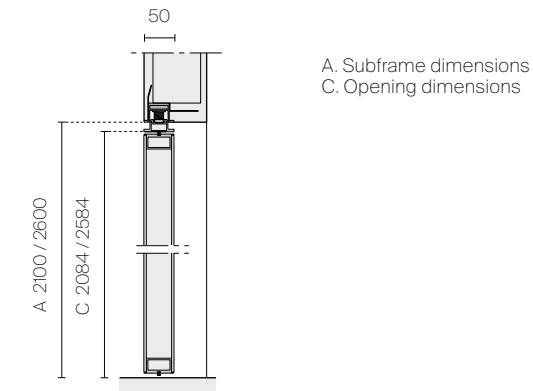

Ceiling flush swing door

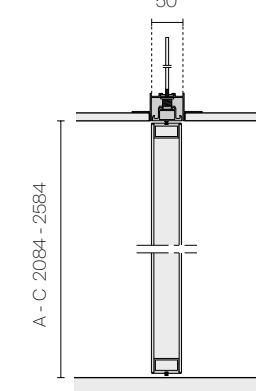

AESTHETICAL TYPOLOGIES

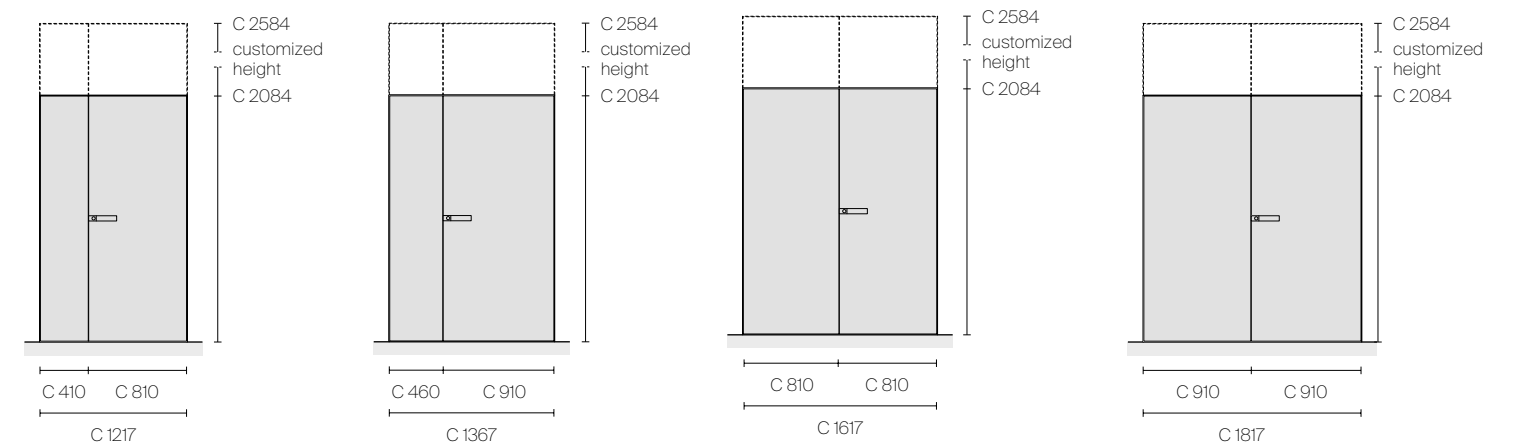

REFLECTIVE AND SATINATED GLASS VERSION



HANDLES



1. Structure in 30 alluminio, glass in 67 riflettente chiaro
2. Structure in 30 alluminio, glass in 02 acidato extrachiaro
3. Structure in 30 alluminio, glass in 64 riflettente grigio
4. Structure in 30 alluminio, glass in 03 acidato grigio

TECHNICAL DESCRIPTION

EN The wall flush swing door Moon is available in the reflective and etched finishings. Handle with flush mounted tempered glass in the same colour of the door panel. Magnetic locking device with lever tumbler.

IT La porta coplanare Moon è disponibile nelle versioni in vetro riflettente e acidato. Maniglia con inserto in vetro temperato incassato a filo, in tinta al pannello porta. Serratura magnetica con nottolino di chiusura.

DE Die Paralleltür Moon ist in den Ausführungen reflektierendes und geätztes Glas verfügbar. Tuerpfosten aus Glas. Griff mit buendigem Glaseinsatz in der selben Ausfuehrung wie das Tuerpaneel. Magnetischer Schloss mit Verriegelung.

FR La porte coplanaire Moon est disponible dans les finitions en verre réfléchissant et acidé. Poignée avec détail en verre trempé encastré à fleur, dans la même couleur du panneau porte. Fermeture magnétique avec verrou.

ES La puerta coplanar Moon es disponible en las versiones en cristal reflectante y acidado. Manilla con aplicación en cristal templado encastrada y enrasada, del mismo color del cristal de la puerta. Cerradura magnética con condena de cierre.

RU Компланарная дверь Moon изготавливается с зеркальным и травленным стеклом. Ручка со вставкой из закаленного стекла заподлицо выполнена в цвет дверной панели. Магнитный замок с защелкой.

汉语 Moon 的齐平门有反射玻璃和酸蚀玻璃可供选择。钢化玻璃制成的嵌件与把手融为一体，把手与门板相互协调。带固定插销的磁吸式锁具。

DOORS / MOON

LEATHER VERSION



HANDLES



1. Structure in 30 alluminio, leather C23 bianco ghiaccio
2. Structure in 30 alluminio, leather C17 sand
3. Structure in 30 alluminio, leather C29 toupè
4. Structure in 30 alluminio, leather C22 cammello
5. Structure in 30 alluminio, leather C28 fango
6. Structure in 30 alluminio, leather C11 moka

TECHNICAL DESCRIPTION

EN The Moon coplanar door is available in leather in six variants. The image shows a hinged door with a caramel-coloured leather panel. Die-cast aluminium handle with flush-mounted matching leather insert.

IT La porta coplanare Moon è disponibile nella versione in cuoio, previsto in sei varianti. Nell'immagine porta battente con pannello in cuoio caramello. Maniglia in pressofusione di alluminio con inserto in cuoio in tinta incassato a filo.

DE Die wandbündige Tür Moon ist aus Leder in sechs Varianten erhältlich. Abgebildet ist eine Schwingtür mit karamellfarbener Lederverkleidung. Griff aus Aluminiumdruckguss mit bündig eingelassener farbiger Ledereinlage.

FR La porte coplanaire Moon est disponible dans la version cuir et ses six déclinaisons. Sur l'image, porte battante avec panneau en cuir caramel. Poignée en aluminium moulé sous pression avec insert en cuir affleurant, dans un coloris assorti.

ES La puerta coplanar Moon está disponible en la versión de cuero, disponible en seis variantes. En la imagen puerta battiente con panel de cuero color caramelo. Tirador de aluminio fundido a presión con inserto de cuero enrasado y del mismo color.

RU Компланарная дверь Moon изготавливается с шестью вариантами отделки из натуральной кожи. На фото представлена распашная дверь с панелью из кожи карамельного цвета. Литая ручка из алюминия отделана вставкой из натуральной кожи, выполненной заподлицо.

汉语 Moon 齐平门可选用真皮皮革覆面，共六种表面处理可供选择。图中为门板以焦糖色真皮覆面的铰链门。把手以压铸成型的铝合金制成，嵌件以真皮皮革覆面，两者融为一体。

TECHNICAL DATA

FINISHINGS

Structure and handle

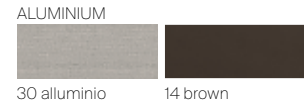

Door panel

